

B.Well®



Instruction manual / Инструкция по эксплуатации



WA-33

ENG

RUS

KZ

Автоматический измеритель артериального давления и частоты пульса WA-33

Инструкция по эксплуатации

Содержание

1. Введение	24
1.1. Особенности прибора WA-33.....	24
1.2. Важные указания по самостоятельному измерению артериального давления.....	24
2. Важная информация об артериальном давлении и его измерении	25
2.1. Как возникает повышенное давление?.....	25
2.2. Таблица значений артериального давления.....	25
2.3. Диагностика аритмии во время измерения.....	28
2.4. Цветная шкала индикации давления на дисплее тонометра.....	28
3. Составные части прибора	29
4. Ввод прибора в эксплуатацию	31
4.1. Установка батареек.....	31
4.2. Подключение сетевого адаптера.....	31
4.3. Подключение манжеты.....	32
5. Выполнение измерения	32
5.1. Подготовка к измерению.....	32
5.2. Часто встречающиеся ошибки.....	32
5.3. Наложение манжеты.....	33
5.4. Процесс измерения.....	34
5.5. Преждевременное прерывание измерения.....	35
5.6. Использование функции памяти.....	35
6. Сообщения об ошибке. Неисправности	35
7. Уход за прибором и дополнительная калибровка	38
8. Соответствие стандартам	39
9. Технические характеристики	39
10. Гарантийные обязательства	40

1. Введение

1.1. Особенности прибора WA-33

Благодарим Вас за покупку автоматического электронного прибора компании B. Well WA-33 для измерения артериального давления и пульса. Этот прибор обеспечивает простое и точное измерение артериального давления, а также частоты сердечных сокращений, используя осциллометрический метод. Артериальное давление – важный параметр, по которому Вы можете контролировать состояние своего здоровья. Тонومتر WA-33 позволит Вам регулярно измерять уровень артериального давления.

WA-33 является полностью автоматическим прибором для измерения артериального давления на плечевой зоне.

- **Современная технология измерения «Fuzzy logic».** В приборе используется современная технология «Fuzzy logic», которая обеспечивает индивидуальный уровень накачки воздуха в манжету, для быстрого, точного и безболезненного результата.
- **Диагностика аритмии.** Измеритель артериального давления WA-33 оснащён индикатором аритмии со звуковым сигналом, который оповещает о нарушениях нормальной частоты или периодичности сердечных сокращений во время измерения.
- **Большой 3-строчный дисплей** с шкалой индикации давления в соответствии с классификацией Европейского общества гипертензии (ESH)
- **Простое управление** одной кнопкой
- **Подсветка** кнопки управления
- **Память** последнего измерения
- Удобная **универсальная манжета** для обхвата руки 22-42 см со съёмным чехлом, допускающим стирку
- **Отображение уровня давления** в соответствии с классификацией Европейского общества гипертензии (ESH). Тонومتر компании B. Well оснащен шкалой индикации уровня давления, которая показывает, какому артериальному давлению по классификации Европейского общества гипертензии (ESH) соответствует Ваш результат измерения.
- **Индикатор разрядки батарей.** С помощью индикатора разрядки батарей Вы вовремя сможете заменить батареи в приборе.
- **Автоматическое отключение.** Для экономичного расхода батарей прибор автоматически отключается, если им не пользуются более одной минуты.
- Возможность подключения **сетевого адаптера.** В приборе WA-33 для удобства пользователя и экономичного использования батарей предусмотрена возможность подключения сетевого адаптера.
- **Точность** прибора была доказана при клинических испытаниях.

 Пожалуйста, внимательно прочтите данное руководство перед использованием прибора; сохраните данное руководство. Если у Вас имеются дополнительные вопросы относительно артериального давления и его измерения, проконсультируйтесь с лечащим врачом.

1.2. Важные указания по самостоятельному измерению артериального давления

Помните о следующем: самостоятельные измерения выполняются для контроля, а не для постановки диагноза или назначения лечения. Обращающие на себя внимание значения артериального давления обязательно должны быть обсуждены с врачом. Ни в коем случае не изменяйте самостоятельно прописанные Вашим врачом лекарства или их дозировку. Индикатор пульса не предназначен для контроля частоты сердечного ритма! В случае расстройств сердечного ритма (аритмии) возможность измерения давления этим прибором должна быть обсуждена с врачом.

Электромагнитные помехи

В приборе имеются чувствительные электронные устройства (микрокомпьютер). Избегайте воздействия сильных электрических или электромагнитных полей на прибор, так как эти поля могут привести к временному ухудшению точности измерений. Например, такие поля могут создавать мобильные телефоны, микроволновые печи и т.д.

2. Важная информация об артериальном давлении и его измерении

2.1. Как возникает повышенное давление?

Уровень артериального давления определяется в особом участке мозга, так называемом центре кровообращения, и регулируется им в зависимости от ситуации путём посылки ответных сигналов по нервным путям. Для регулировки артериального давления изменяется сила и частота сердцебиения (пульс), а также меняется ширина кровеносных сосудов. Уровень артериального давления периодически изменяется в процессе сердечной деятельности: во время «выброса крови» (систола) значение давления максимально (систолическое значение давления), в конце фазы покоя (диастола) - минимально (диастолическое значение давления). Значения артериального давления должны находиться в определённом нормальном диапазоне, что необходимо для предотвращения ряда заболеваний. Повышенные значения артериального давления (различные формы гипертонии), наблюдаемые в течение длительного периода или периода средней длительности, связаны с существенными опасностями для здоровья. Повышенное давление оказывает опасное влияние на стенки кровеносных сосудов мозга, приводит к ишемической болезни сердца, сердечной и почечной недостаточности, поражению глаз. В результате это может привести к ухудшению памяти, потере речи, зрения, параличу, инвалидности и смерти.

2.2. Таблица значений артериального давления

Ознакомьтесь с Таблицей значений артериального давления для взрослых согласно классификации Европейского общества гипертонии (ESH). Для более подробного ознакомления с Таблицей см пункт 2.4.

Таблица значений артериального давления для взрослых (мм рт. ст./mmHg) Европейского общества гипертензии (ESH) (см. пункт 2.4)

Диапазон значений артериального давления	Систолическое давление	Диастолическое давление	Мера
3-я степень: сильная гипертензия	Выше или равно 180	Выше или равно 110	Немедленно обратитесь к врачу!
2-я степень: умеренная гипертензия	160-179	100-109	Обратитесь к врачу
1-я степень: легкая гипертензия	140-159	90-99	Консультация у врача
Высокое нормальное	130-139	85-89	Консультация у врача
Нормальное	ниже 130	ниже 85	Самостоятельный контроль
Оптимальное	ниже 120	ниже 80	Самостоятельный контроль

► Прочие указания

Если измеренные в состоянии покоя значения давления не являются необычными, однако в состоянии физического или душевного утомления Вы наблюдаете чрезмерно повышенные значения, то это может указывать на наличие так называемой лабильной (т.е. неустойчивой) гипертензии.

Если у Вас имеются подозрения на это явление, рекомендуем обратиться к врачу.

Если при правильном измерении артериального давления полученное значение диастолического (нижнего) давления более 120 мм рт. ст., необходимо незамедлительно обратиться к врачу.

Что делать, если регулярно определяется повышенное давление?

- Обратитесь к врачу.
- Повышенные значения артериального давления (различные формы гипертензии), наблюдаемые в течение длительного периода или периода средней длительности, связаны с существенными опасностями для здоровья. Повышенное давление оказывает опасное влияние на стенки кровеносных сосудов мозга, приводит к ишемической болезни сердца, сердечной и почечной недостаточности, поражению глаз. В результате это может привести к ухудшению памяти, потере речи, зрения, параличу, инвалидности и смерти.

- Для возникновения повышенного артериального давления имеется множество причин. При этом различают часто встречающуюся первичную (эссенциальную) гипертонию и вторичную гипертонию. Последняя вызывается неправильным функционированием определённых органов. В отношении возможных причин повышенного давления проконсультируйтесь с Вашим врачом.
- Если в результате врачебного контроля было установлено повышенное артериальное давление, а также для профилактики (предотвращения) повышенного артериального давления Вы можете предпринять некоторые меры, которые оказывают благоприятное воздействие на уровень артериального давления. Эти меры касаются Вашего общего образа жизни.

А) Привычки в отношении питания

Стремитесь поддерживать нормальный вес, соответствующий Вашему возрасту. Снижайте избыточный вес! Избегайте чрезмерного потребления поваренной соли. Избегайте потребления жирных продуктов.

Б) Прежние заболевания

Последовательно, в соответствии с предписаниями врача, выполняйте лечение имеющихся заболеваний, например:

- сахарного диабета,
- нарушений жирового обмена,
- подагры.

В) Курение, алкоголь и кофеин



Полностью откажитесь от курения. Употребляйте алкоголь только в умеренных количествах.

Ограничьте потребление кофеина (кофе).

Г) Физическое состояние организма

Предварительно пройдя врачебное обследование, регулярно занимайтесь спортом. Отдавайте предпочтение нагрузкам на выносливость, а не силовым видам спорта. Не нагружайте себя до полного изнеможения. Если у Вас имеются заболевания и/или если Ваш возраст более 40 лет, перед началом занятий спортом обратитесь к врачу. Он даст Вам советы относительно возможного вида спорта и интенсивности занятий.

2.3. Диагностика аритмии во время измерения

Символ  указывает на то, что во время измерения были выявлены нарушения пульса. В этом случае результат может отличаться от Вашего реального артериального давления – отдохните в течении 15 минут и повторите измерение. Появление символа  сопровождается звуковым сигналом.

Как правило, однократное появление символа не является причиной для беспокойства. Тем не менее, если появление символа участилось, мы рекомендуем обратиться к врачу.

Покажите врачу приведенное ниже объяснение:

Информация для врача при частом появлении на дисплее индикатора аритмии

Прибор представляет собой осциллометрический тонометр, анализирующий также и частоту пульса. Прибор прошел клинические испытания. Символ аритмии  отображается после измерения, если во время измерения имели место нарушения пульса. Если этот символ появляется достаточно часто (например, несколько раз в неделю при ежедневных измерениях), то пациенту рекомендуется обратиться за медицинской консультацией. Прибор не заменяет кардиологического обследования, однако позволяет выявить нарушения пульса на ранней стадии.

2.4. Цветная шкала индикации давления на дисплее тонометра

Цветная шкала с левой стороны на корпусе тонометра показывает, в какой диапазон попадет измеренное значение артериального давления. В зависимости от высоты линии, которая будет показана шкалой на дисплее тонометра, считанное значение попадает в нормальный (зеленый), пограничный (желтый и оранжевый) или опасный (красный) диапазон. Классификация соответствует 6 диапазонам таблицы, установленной Европейским обществом гипертензии (ESH), как показано в таблице пункта 2.2. Рекомендации Европейского общества гипертензии (ESH) позволяют более эффективно диагностировать и лечить артериальную гипертензию и не противоречат рекомендациям Всемирной организации здравоохранения.





3. Составные части прибора

На картинке показан автоматический измеритель артериального давления и частоты пульса WA-33:

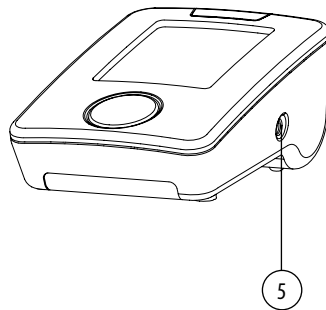
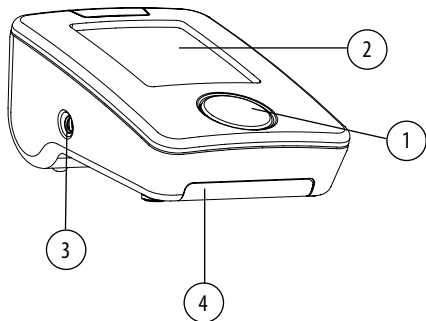
а) Корпус и составные части



Составные части			Функции
1	Кнопка («Старт»)		Для начала и окончания измерений. Для просмотра результатов измерений из памяти держать нажатой 3 секунды.
2	Жидкокристаллический дисплей		Отображает артериальное давление, частоту пульса, время измерения.
3	Разъем для манжеты		Разъем для подключения манжеты к аппарату.
4	Батарейный отсек		Для установки 4 батареек типа AA (1,5 В).
5	DC6V		Гнездо для подключения сетевого адаптера.

б) Манжета:

Универсальная манжета EA-Cuff M-L
для обхвата плеча 22 - 42 см

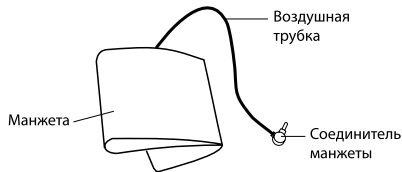
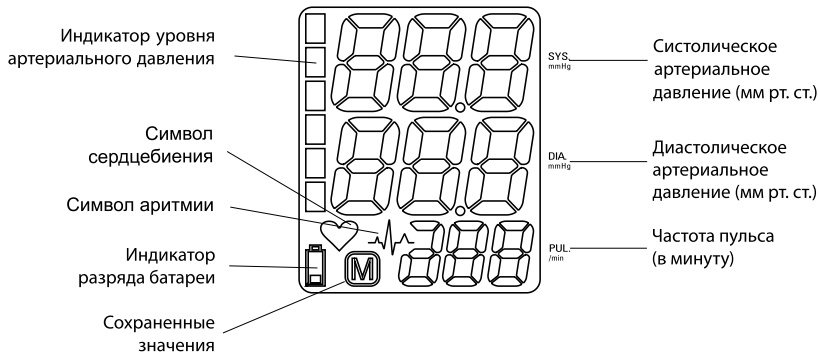
**в) Схема дисплея**

4. Ввод прибора в эксплуатацию



4.1. Установка батарей

После распаковки прибора прежде всего установите батареи. Батарейный отсек находится с обратной стороны прибора.

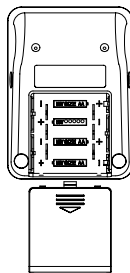
- 1) Открыть крышку батарейного отсека в направлении, указанном на крышке батарейного отсека.
- 2) Установить, соблюдая полярность (как указано на дне батарейного отсека), четыре батареи размером AA (1,5В).
- 3) Закрывать крышку батарейного отсека.



Внимание!

Если на индикаторе горит сигнал  «заряд батарей близок к концу», то это означает, что батареи израсходованы и их следует заменить. После появления на индикаторе сигнала  «батарея разряжена» прибор отключается до тех пор пока батареи не будут заменены. Рекомендуем использовать батареи с длительным сроком службы.

Если прибор для измерения давления в течение длительного времени не будет использоваться, выньте из него батареи.

Проверка функционирования

Для проверки всех элементов индикации нажмите кнопку  и удерживайте её нажатой. Если прибор функционирует нормально, должны загореться все элементы индикации.

4.2. Подключение сетевого адаптера

- 1) Включите сетевой адаптер в сеть переменного тока 110-240 В, 50 Гц.
 - 2) Подсоедините штекер сетевого адаптера к гнезду, находящемуся на правой панели прибора.
- Питание прибора от батарей автоматически отключается.

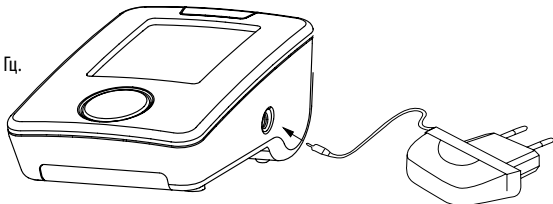

⚠ Внимание!

Если вам нужен сетевой адаптер, его можно приобрести отдельно. Используйте только сетевой адаптер AD-1024C. В случае использования любого другого адаптера сервисный центр снимает с себя обязательства по гарантийному обслуживанию прибора.

4.3. Подключение манжеты

Подключите трубку манжеты к разъёму, расположенному на левой панели прибора, как показано на рисунке.

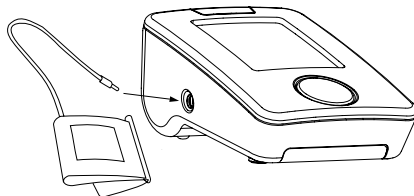
**5. Выполнение измерений****5.1. Подготовка к измерению**

Непосредственно перед измерением артериального давления избегайте приема пищи, курения и любой формы физического напряжения. Все эти факторы влияют на результаты измерений. Попробуйте найти время и отдохнуть, сидя в кресле в спокойной обстановке в течение нескольких минут перед измерением. Всегда производите измерения на одной и той же руке (лучше всего на той, где артериальное давление выше). Выполняйте измерения регулярно в одно и то же время суток, поскольку артериальное давление изменяется в течение дня.

5.2. Часто встречающиеся ошибки**① Внимание!**

Для сравнения полученных результатов артериального давления измерения всегда должны проводиться в одинаковых условиях. Как правило, измерения давления производятся в состоянии покоя.

Любое напряжение пациента, например, упор на руку, может повысить артериальное давление. Тело должно быть приятно расслаблено. Не напрягайте руку во время измерения. Используйте, если нужно, подушку для подкладывания под руку.

Убедитесь, что точка входа воздушной трубки в манжету располагается над локтевой ямкой и находится на уровне сердца. Если эта точка находится выше уровня сердца на 15 см, прибор покажет давление примерно на 10 мм рт. ст. ниже истинного значения Вашего давления и наоборот. Выбор правильного размера манжеты является важным условием, которое влияет на точность измерений. Размер манжеты соответствует обхвату Вашего плеча (измеренному при плотном прилегании посередине плеча). Универсальная манжета EA-Cuff M – L для обхвата плеча 22 - 42 см подходит для большинства взрослых людей.

Предупреждение: используйте только клинически апробированную оригинальную манжету.

Неплотно наложенная манжета также может повлиять на точность измерения.

Повторное измерение артериального давления следует выполнять лишь после 5-минутного перерыва, так как кровь в руке в процессе измерения застаивается, что может привести к неправильному результату измерений. Пауза зависит от возраста и у пожилых людей может достигать 10-15 минут.

5.3. Наложение манжеты

- а) Проденьте конец манжеты через металлический контур так, чтобы точка входа воздушной трубки в манжету располагалась с внешней стороны.
- б) Проденьте руку в образовавшееся кольцо так, чтобы воздушная трубка выходила по направлению к Вашей ладони.
- в) Расположите манжету на руке таким образом, чтобы ее край находился на расстоянии 2-3 см выше локтевого сгиба. Точка входа воздушной трубки в манжету должна располагаться над локтевой ямкой с внешней стороны.
- г) Плотнo, но не слишком туго, с учетом конусности руки затяните манжету, потянув за свободный конец.
- д) Манжета должна плотно охватывать руку, иначе результат измерения будет неправильным. Нельзя одевать манжету поверх одежды.
- е) Положите руку на стол так, чтобы точка входа воздушной трубки в манжету располагалась над локтевой ямкой и находилась на уровне сердца. Следите за тем, чтобы шланг не перекручивался.
- ж) Спокойно посидите несколько минут перед измерением

Важно!

Измерения можно проводить не только на левой, но и на правой руке. В любом случае, контроля и сопоставления результатов измерения уровня артериального давления, измерение необходимо проводить на одной и той же руке (на той, где артериальное давление выше)



5.4. Процесс измерения

Примечание

Не следует повторять измерения одно за другим через короткий промежуток времени, так как результаты измерения от этого искажаются. Прежде чем повторить измерение, выждите несколько минут сидя или лежа. После того, как манжета правильно размещена и подключена, можно начать измерение:

- Нажмите кнопку . Встроенный микропроцессор начнет автоматически накачивать воздух в манжету, а на дисплее будет отображаться величина давления в манжете.
- После того, как давление в манжете достигнет необходимого для проведения измерения уровня (технология индивидуального уровня накачки воздуха в манжету Fuzzy Logic), начнется автоматический выпуск воздуха из манжеты.

Процесс измерения начался!

Расслабьтесь, не двигайтесь, не разговаривайте и не напрягайте руку до окончания измерения!

Дышите нормально!

- При обнаружении пульса возникает мигающий символ , и раздается звуковой сигнал при каждом ударе сердца.
- Длинный звуковой сигнал означает завершение измерения. Воздух, оставшийся в манжете, автоматически выпускается. На дисплее одновременно высвечиваются значения артериального давления и пульса.

д) Символ  указывает на то, что во время измерения были выявлены нарушения пульса.

В случае появления данного символа на дисплее результат может отличаться от Вашего реального артериального давления – повторите измерение. В большинстве случаев это не является причиной для беспокойства.

Важно чтобы Вы были расслаблены, спокойны, и не разговаривали во время проведения измерений. Если такой символ появляется регулярно (например, несколько раз в неделю при ежедневных измерениях), рекомендуется сообщить об этом врачу.

е) Прибор выключается нажатием на кнопку  или автоматически в течение нескольких минут.

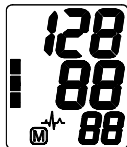
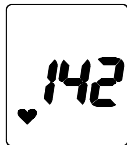

5.5. Преждевременное прерывание измерения

При необходимости прервать измерение (например, из-за болевых ощущений) нажмите кнопку .

Прибор выключится и выпустит воздух из манжеты.

5.6. Использование функции памяти

Прибор автоматически запоминает результат последнего измерения.

Если нарушения пульса были выявлены в результатах проведенных измерений, которые хранятся в памяти, значок  появится на экране дисплея.

Примечание

Не следует повторять измерения одно за другим через короткий промежуток времени, так как результаты измерения от этого искажаются. Прежде, чем повторить измерение, выждите несколько минут сидя или лежа.



6. Сообщение об ошибке. Неисправности

Если во время пользования прибором возникла ошибка, то процедура измерения прервется, и на дисплее появится сообщение об ошибке (например «Err 1»).

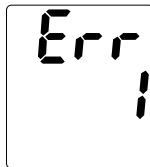

Ошибка	Описание	Ваши действия
Err 1	Сигнал слишком слабый	Проверьте правильность наложения манжеты. Повторите измерение.
Err 2	Ошибочные сигналы	Во время измерения прибор зафиксировал ошибочные сигналы, вызванные, например, движением руки. Повторите измерение, держа руку неподвижно.
Err 3	Нагнетание воздуха в манжету длится слишком долго	Манжета не может быть накачана до необходимого уровня давления. Возможно, имеет место утечка воздуха. Проверьте правильность подключения манжеты. При необходимости замените батарейки. Повторите измерение.
Err 5	Аномальный результат	Сигналы измерения неточны, из-за чего отображение результатов невозможно. Прочтите рекомендации для получения надежных результатов измерений и затем повторите измерение.
«LO»	Пульс слишком низкий	Пульс слишком низкий (менее 40 ударов в минуту). Повторите измерение.
«HI»	Пульс или давление манжеты слишком высоки	Давление в манжете слишком высокое (свыше 300 мм рт. ст.) ИЛИ пульс слишком высокий (свыше 200 ударов в минуту). Отдохните в течение нескольких минут и повторите измерение.

Иные возможные неисправности и их устранение

Если во время измерения возникли неполадки, необходимо проверить следующие пункты и предпринять соответствующие меры

Неисправность	Способы устранения
При включении прибора на дисплее ничего не высвечивается, несмотря на то, что батареи новые.	<ol style="list-style-type: none"> 1. Проверьте правильность установки батарей (полярность). 2. Извлеките батареи, вставьте их вновь. Если дисплей не работает, замените батареи на новые.
Прибор не измерил Ваше давление или давление слишком необычно для Вас.	<ol style="list-style-type: none"> 1. Правильно наложите манжету на руку. 2. Освободите руку от одежды, если она мешает измерению или стягивает Вашу руку. 3. Повторите измерение в спокойном состоянии.
При нескольких последовательно сделанных измерениях наблюдаются значительные расхождения результатов, хотя прибор работает нормально.	Пожалуйста, прочтите еще раз раздел 5.2. Часто встречающиеся ошибки. Повторите измерение.
Полученные значения артериального давления при измерении дома отличаются от показаний у врача.	Запишите показания прибора в разное время суток и проконсультируйтесь с врачом

➤ Дополнительная информация

Уровень давления может колебаться даже у здоровых людей, поэтому очень важно всегда проводить измерения в спокойных условиях. Проконсультируйтесь в месте покупки тонометра или в сервисном центре обслуживания, если возникли какие то технические проблемы с тонометром. Никогда не пытайтесь починить прибор сами. Попытка самостоятельно открыть корпус прибора и починить его снимает с сервисного центра всякие обязательства по гарантийному ремонту прибора.

7. Уход за прибором и дополнительная калибровка

а) Защищайте прибор от экстремальных температур, сырости, пыли и прямых солнечных лучей.

б) В манжете находится чувствительный воздухонепроницаемый пузырь.
Обращайтесь с манжетой осторожно. Следите за тем, чтобы манжета не перекручивалась и не заламывалась.

в) Очистка манжеты
Используйте для чистки прибора только сухую мягкую ткань.
Чехол манжеты можно стирать в машине при температуре 30°C (не гладить!).

❶ **ПРЕДУПРЕЖДЕНИЕ:** Ни при каких обстоятельствах не допускается стирка внутренней эластичной камеры!
Перед каждой стиркой выньте чувствительную эластичную камеру из чехла и впоследствии аккуратно вставьте обратно.

г) Не роняйте прибор, защищайте его от сильных сотрясений.

д) Никогда не вскрывайте прибор! Может нарушиться заводская калибровка прибора, и гарантийные обязательства утратят силу.

Проверка точности

Мы рекомендуем проверять точность прибора каждые 2 года либо после механического воздействия (например, падения).
Для проведения теста обратитесь в авторизованный сервисный центр.
Более подробную информацию о поверке Вы можете получить в местном отделении Ростеста.
Межповерочный интервал 1 год.

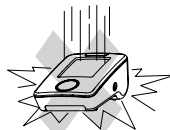
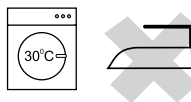

8. Соответствие стандартам

Высокое качество прибора подтверждено документально.

В России:

Регистрационное удостоверение ФС № 2006/115 от 02.02.2006 г.

Сертификат соответствия Госстандарта России

Сертификат об утверждении типа средств измерений Федерального Агентства по техническому регулированию и метрологии

В Европейском Союзе:

Соответствие требованиям европейского стандарта по неинвазивным приборам для измерения артериального давления:

EN1060-1/12:95

EN10603/09:97

DIN58130, NIBP – clinical investigation

ANSI/AAMI SP10, NIBP – requirements.

Соответствие требованиям европейского стандарта по электромагнитной совместимости EN10601-1-2.

Клинические испытания были произведены в Германии в соответствии со стандартом DIN58130/1997, метод № 6 (последовательный).

Были выполнены требования Предписания Европейского Союза 93/42/EWG по медицинской продукции класса IIa.

9. Технические характеристики

Масса: 480 г (включая батарейки и манжету)

Размеры: 125x91x59мм

Температура хранения: от -5 до +50°C

Влажность: относительная влажность от 15 до 85%

Температура

эксплуатации: от 10 до 40°C

Индикатор: жидкокристаллический

Метод измерения: осциллометрический

Датчик давления: емкостный

Диапазон измерения:

- давление: от 20 до 280 мм рт.ст.

- пульс: от 40 до 200 ударов в минуту

Индикация давления в манжете:	от 0 до 299 мм рт.ст.
Память измеренных значений:	автоматическая память последнего измерения
Минимальный шаг индикации:	1 мм рт.ст.
Статическая точность измерения давления:	- давление ± 3 мм рт.ст.
Точность измерения пульса:	- пульс менее 5% от показаний (в диапазоне от 40 до 200 ударов в минуту)
Источник питания:	4 батарейки типа AA, (1,5 В)
Сетевой адаптер (приобретается отдельно):	AD-1024C, входное напряжение 110-240 В, 50 Гц.
Выходное напряжение:	стабилизированное 6 В, 600 мА.
Комплектация:	универсальная манжета EA- Cuff M – L для обхвата плеча 22 - 42 см, сумочка для хранения, четыре батарейки типа AA, руководство по эксплуатации, гарантийный талон

Производитель сохраняет за собой право изменять технические характеристики прибора.

10. Гарантийные обязательства

- Изготовитель обеспечивает бесплатное сервисное обслуживание изделия* в течение 10 лет, и гарантийные обязательства в течение 36 месяцев с даты приобретения прибора.
- При обнаружении производственного дефекта в течение срока бесплатного сервисного обслуживания неисправный прибор будет отремонтирован, а в случае невозможности ремонта заменен бесплатно.
- Гарантийные обязательства действительны только при полностью заполненном гарантийном талоне и наличии печати торгового предприятия или печати центра технического обслуживания.
- Гарантийное и бесплатное сервисное обслуживание не производится при наличии на корпусе прибора (включая дисплей, манжету, и соединительные трубки) следов механического воздействия, вмятин, трещин, сколов и т.п., следов вскрытия корпуса, следов попыток ремонта вне авторизованного центра технического обслуживания, следов попадания влаги внутрь корпуса или воздействия агрессивных средств, а также в других случаях нарушения потребителем правил хранения, транспортировки и технической эксплуатации прибора, предусмотренных правилами, изложенными в инструкции по эксплуатации.
- Гарантия не распространяется на комплектующие, подверженные износу, а также на элементы питания, сумочку и упаковку прибора.

- Гарантия на манжету один год, на сетевой адаптер 6 месяцев.
- Гарантия не распространяется на дефекты, возникшие вследствие подключения к электросети через сетевые адаптеры, не рекомендованные компанией B.Well, а также вследствие перенапряжения в электросети.

*бесплатное сервисное обслуживание – устранение недостатков (дефектов) изделия, возникших по вине производителя.

Выписка из постановления правительства РФ от 19.01.98г. № 55

Утвержден «Перечень непродовольственных товаров надлежащего качества, не подлежащих возврату или обмену на аналогичный товар других размера, формы, габарита, фасона, расцветки или комплектации». В этот перечень входят:

«1... инструменты, приборы и аппаратура медицинские...»

Информацию по техническому обслуживанию, как в рамках настоящей гарантии, так и платному, можно получить в авторизованном сервисном центре или по телефону **бесплатной горячей линии по России 8-800-200-33-22.**

Учитывая высокое качество продукции B.Well, фактический срок службы приборов может значительно превышать официальный.

Все приборы компании B.Well сертифицированы и зарегистрированы на территории РФ в соответствии с действующим законодательством.

Политика компании «B.Well» предусматривает постоянное совершенствование продукции. В связи с этим компания оставляет за собой право вносить полные или частичные изменения в продукцию без предварительного уведомления и в соответствии с производственными требованиями.

Дата производства – первые четыре цифры серийного номера прибора – указана на его обратной стороне.

Первая и вторая цифры – неделя производства, третья и четвертая – год производства.

Адреса сервисных мастерских в Вашем городе Вы можете узнать по телефону бесплатной горячей линии 8 800 200-33-22 или на сайте компании Альфа-Медика www.alpha-medica.ru



B. Well Limited

758 Great Cambridge Road, Enfield, Middlesex, EN1 3PN.

United Kingdom.

www.bwellmedical.biz